

**ARTICULATED LEG ATTACHMENT BLOCK  
1D22 – 1D23 – 1D24**

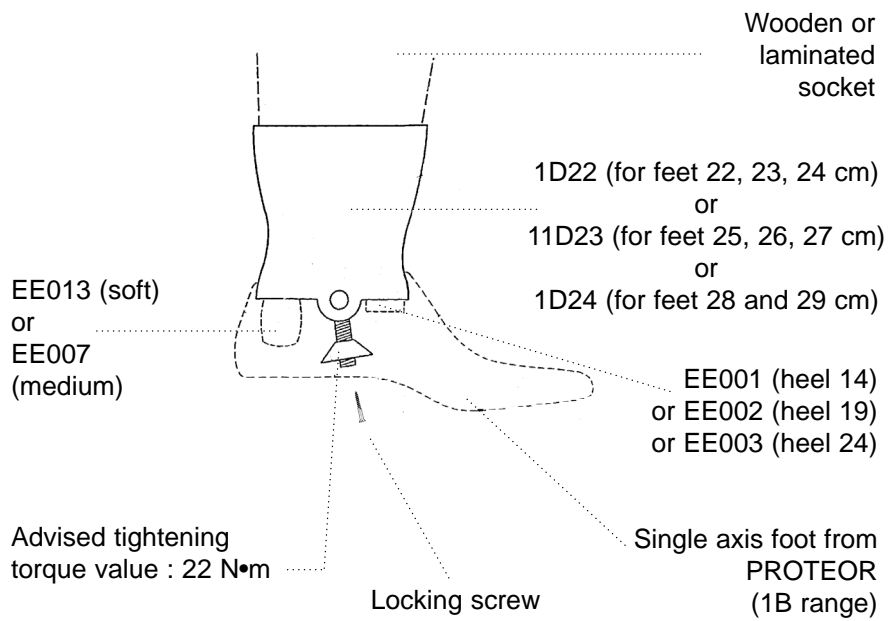

**USE**

Geriatric or slow-walking patients. Sedentary patients. Low activity level. Active patients involved in sports such as golf, riding, cycling, quick walking. Patients up to 100 Kg.

**BAS DE JAMBE BOIS - ARTICULE  
1D22 - 1D23 - 1D24**

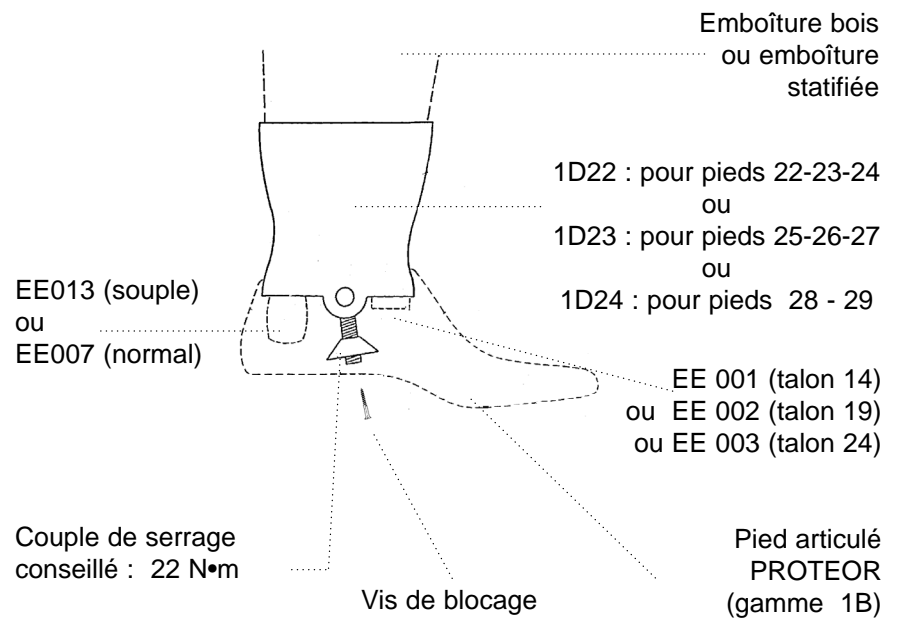

**UTILISATION**

Patients gériatriques ou ayant une démarche lente. Patients ayant une activité sédentaire. Patients peu actifs. Patients actifs pratiquant des sports tels que golf, équitation, vélo, ou marchant rapidement. Patients d'un poids maximum de 100 Kg.

**PARTE BAJA DE LA PIERNA DE MADERA  
-ARTICULADA- 1D22 - 1D23 - 1D24**

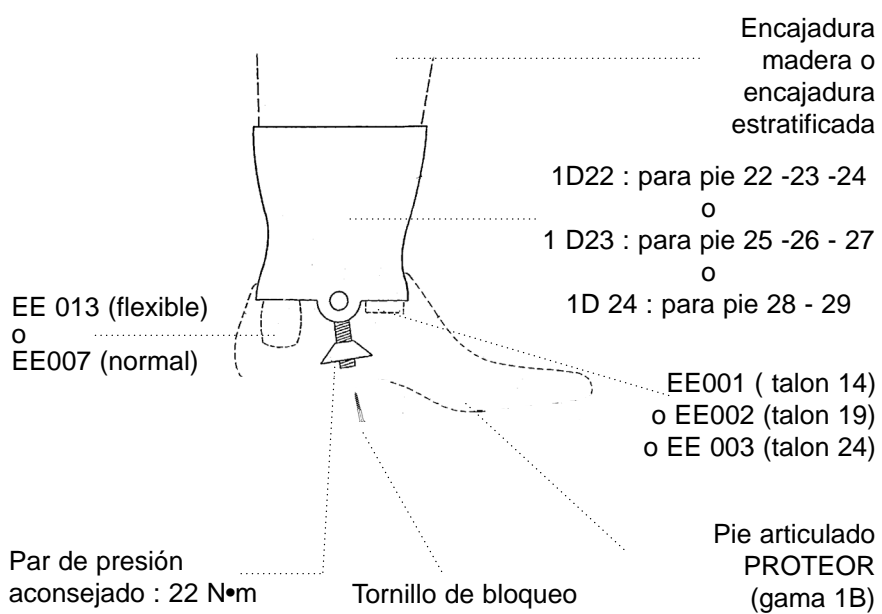

**USO**

Pacientes mayores o con marcha lenta. Pacientes con actividad sedentaria. Pacientes de poca actividad. Pacientes activos que practican deportes como el golf, equitación, bicicleta, y que andan muy deprisa. Pacientes de peso máximo de 100 Kg.

**GEGLIEDERTER HÖLZERNER UNTERTEIL  
DES BEINES 1D22 – 1D23 – 1D24**

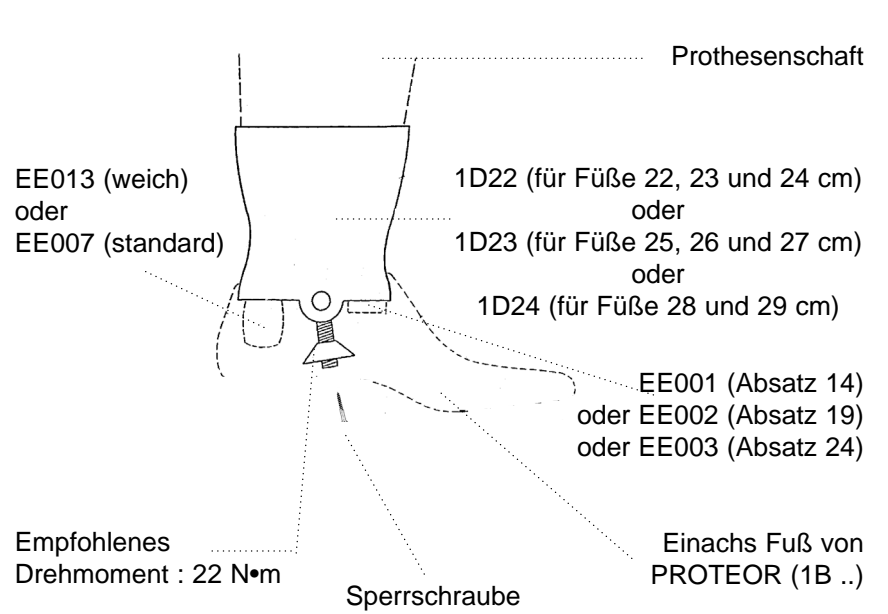

**VERWENDUNG**

Geriatrische oder langsam gehende Patienten. Patienten, die überwiegend sitzen und wenig aktiv sind. Geringe Aktivität. Aktive Patienten, die schnell gehen oder Sport wie Golf, Reiten und Fahrrad fahren betreiben. Patienten bis zu 100 kg.